

# УСС Катана ПРОМ

8 ЛЕТ  
ГАРАНТИЯ



Компания ФОКУС представляет светильники УСС Катана ПРОМ для производственных помещений с закаленным силикатным стеклом.

Серия имеет не подверженный коррозии корпус из анодированного алюминия, защищенный от пыли и влаги по стандарту IP67. Модели данной серии стабильно работают в широком диапазоне температур от -60 до +45 °С.

АЛЮМИНИЕВЫЙ  
АНОДИРОВАННЫЙ  
КОРПУС

ЗАКАЛЕННОЕ  
ЗАЩИТНОЕ  
СТЕКЛО

КОЭФФИЦИЕНТ  
МОЩНОСТИ  
**0,99**

ЭФФЕКТИВНОСТЬ  
ДО 170 ЛМ/ВТ  
ДОПОЛНИТЕЛЬНАЯ  
ОПТИКА НА ВЫБОР

пульсация  
**<1%**



Дополнительные опции\*:

1-10В  
СТАНДАРТ  
УПРАВЛЕНИЯ

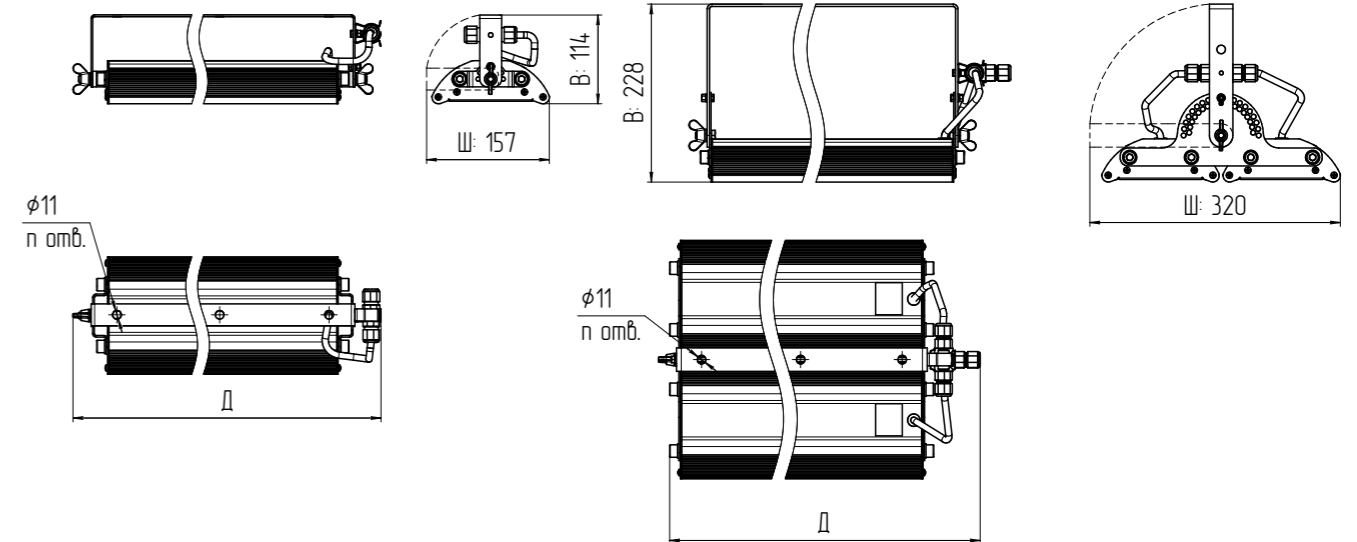

Светильники оснащены специальным креплением – поворотной скобой для точной регулировки. Закалённое стекло, применяемое в серии, обладает стойкостью к механическим воздействиям и высокой светопропускной способностью. Большой ассортимент вторичной оптики позволяет адаптировать светильник под потребности проекта.

Светильник	УСС-50	УСС-60	УСС-80	УСС-90	УСС-110	УСС-130	УСС-160	УСС-170
Свет. поток, лм, КСС: Д	8500	9900	13600	14850	18700	21450	27200	28050
Свет. поток, лм, КСС: Г1, К0, К, К1, К2	7500	8700	12000	13050	16500	18850	24000	24650
Потребляемая мощность, Вт	50	60	80	90	110	130	160	170
Габариты светильника с креплением поворотная скоба, ДхШхВ, мм	373x157x114		543x157x114		375x320x228		545x320x228	

Напряжение источника питания AC/DC	160-280/200-370 В; 130-300/180-430 В*
Частота питающей сети переменного тока	50; 60 Гц
Коррелированная цветовая температура	4000 К
Температурный режим	от - 60 до + 45 °С (УХЛ 1)
Степень защиты	IP67
Коэффициент мощности, не менее	0,99
Класс защиты от поражения электрическим током	I
Защита от воздействия высоковольтных импульсов	до 5 кВ (50 мкс)
Класс энергетической эффективности	A
Коэффициент пульсации, не более	1%
Индекс цветопередачи CRI, не менее	80
Класс светораспределения	П

\* не входят в базовую комплектацию

Тел.: +7 (499) 921-02-73  
sales@ledsvet.ru  
LEDSVET.RU